

DETALHE A
ESCALA 1 : 1,5

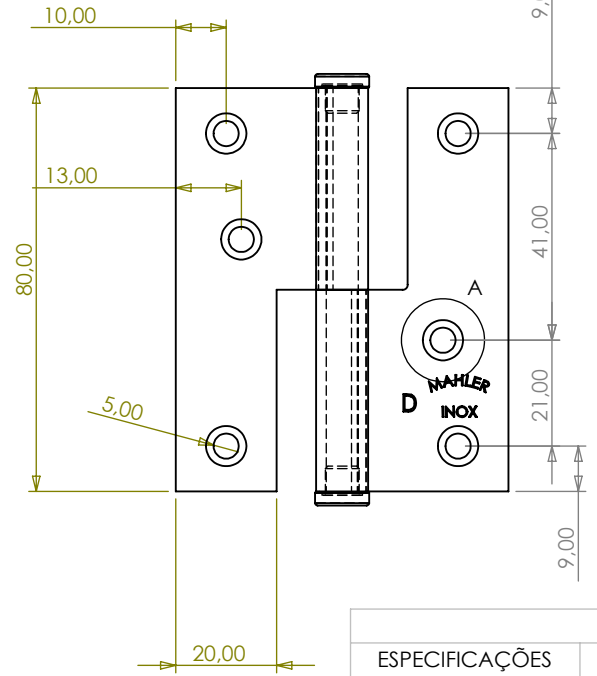

N. ITEM	CÓDIGO	QTD.
1	05846080332006	1
2	058408080332006	1
3	0586010175063	2

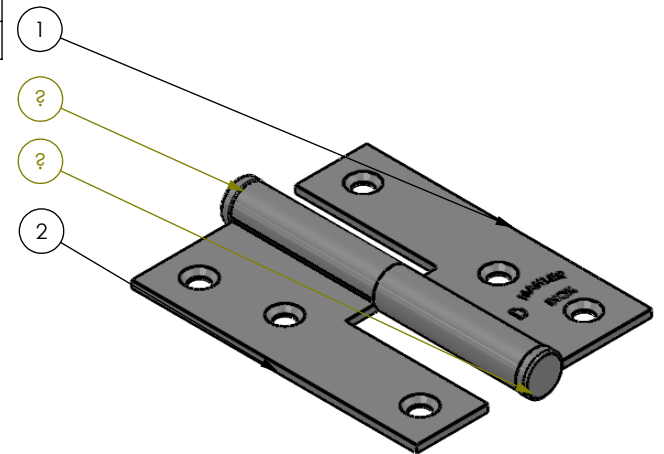

USAR A TABELA QUANDO AS TOLERÂNCIAS NÃO ESTIVEREM ESPECIFICADAS NO DESENHO

ESPECIFICAÇÕES	TOLERÂNCIA
De 0 até 6mm	± 0,2mm
>6 até 30mm	± 0,3mm
>30 até 100mm	± 0,6mm
>100 até 200mm	± 0,8mm
>200 até 1000mm	± 1,00mm
>1000mm	± 2,00mm

01	Substituído as cabeças(chata em inox)	LEANDRO	13/09/2017
Rev.	Descrição	Revisor	Data
		DENOMINAÇÃO DOB.HAMBURGUESA MGR.DIR.AVULSA	
Rua Ítalo Raffo,325 - CEP 94930-240 Cachoeirinha / RS - Brasil Fone: (51) 3303-3388 Fax: (51) 3303-3366		Engº Vitor Mahler CREA RS 125137-D	Escala 1:2 Formato A4 Referência 40D
Projeto . Cliente . Desenho Fábio Oliveira		Material AISI 304 Acabamento Polido Data 13/09/2017	Cód. do Produto 010401800672